



Maschinen

**Vollhydraulische Rüttelplatten 367–747 kg**  
APH 5020/6020/1000 TC

[www.ammann-group.com](http://www.ammann-group.com)







# Verdichtungsleistung, die überzeugt

Optimale Verdichtung, komfortable Bedienung, höchste Wirtschaftlichkeit

Wir haben für Sie die leistungsstarken Verdichtungsgeräte – universell einsetzbar auch unter härtesten Bedingungen: die Rüttelplatten

APH 5020 und APH 6020. Alle drei Modelle arbeiten nach dem bewährten Prinzip der Vollhydraulik: sowohl Antrieb der Erregerwellen als auch die Fahrsteuerung über die Verstellung der Zentrifugalgewichte funktionieren hydraulisch. Sie sind daher außergewöhnlich wendig, handlich und einfach zu bedienen, selbst in Problemzonen auf engstem Raum oder bei schwerem Material. Die Wuchtkraft kann dem jeweiligen Material variabel angepasst werden (über die Verstellung der Motordrehzahl) – ein großes Plus der Vollhydraulik.

Alle Modelle sind mit baustellengerechten, leistungsstarken Hatz Supra Dieselmotoren bestückt, die ausnahmslos mit einer Öldruck- Mangel-Sicherung ausgestattet sind.

Anbauwinkel in zwei Breiten ermöglichen ein breites Einsatzspektrum mit diversen Arbeitsbreiten.





## Baustellengerechte Optionen

### APH 5020 und APH 6020:

Bei beiden Modellen sind die Aggregate durch eine Aluminiumguss-Haube gut geschützt aber dabei voll zugänglich. Eine Reihe von nützlichen Optionen sind zu diesen Modellen lieferbar:

- Elektrostart
- Not-Aus-Schalter am Deichselende zur Bediener-sicherheit besonders in engen und tiefen Gräben
- Totmannschaltung mit speziellen Griffen: ausgerüstet mit elektronischen Sensoren wird das Berühren der Griffen durch den Bediener registriert und die Hydraulik und damit der Erreger aktiviert, sofern auch der integrierte Not-Aus-Schalter am Deichselende gezogen wird, die Maschine ist nun einsatzbereit. Beim Loslassen der Griffen wird die Hydraulik sofort deaktiviert und die Maschine kommt nach wenigen Zentimetern zum Stillstand, der Motor läuft im Leerlauf weiter. Die Griffen arbeiten sehr sensibel, auch beim Tragen von Arbeitshandschuhen. Eine Manipulation ist kaum möglich und der Bediener wird bei der Arbeit nicht eingeschränkt und ein umständlicher Motor-Neustart entfällt.

### E-Start Version ohne Fliehkraftkupplung

- Einzigartig gegenüber dem Wettbewerb – keine Verschleißteile im Antrieb
- Besseres Hochlaufen, gerade bei niedrigen Außentemperaturen
- Geringe Reparaturkosten
- Effizientes Arbeiten auf der Baustelle
- Höhere Sicherheit, dank eines elektrischen Notaus
- Erprobte Technologie
- Seit über 10 Jahren Standard Standard auf der APH 100-20



Elektrostart (Optional)



Totmannschaltung mit Sensor-Griffen (Option)





Funktionelles Design:  
Die Aggregate sind gut geschützt und voll zugänglich



Anbauplatten in 2 Arbeitsbreiten

## Verdichtungsleistung mit Information

### APH 5020 und APH 6020:

Alternativ zum ACE-System bietet Ammann mit dem 'ACE<sup>eco</sup>' das entsprechende Relativ- Messsystem an. Hiermit wird der Anwender über die Zunahme der Verdichtung sowie das Erreichen der maximal möglichen Verdichtung fortlaufend informiert.

'ACE<sup>eco</sup>' ist für die Modelle APH 5020 und APH 6020 als Option verfügbar (nur mit Elektrostart).



Verdichtungssystem 'ACE<sup>eco</sup>' (Option)







Ferngesteuerte Bewegungsfreiheit

# Optimale Verdichtung bei hoher Bedienersicherheit

## Sicherheit

Sicherheit für den Bediener wird immer mehr zu einem entscheidenden Faktor. In der Verdichtung gibt es vor allem im Tief- und Kanalbau zahlreiche unfallträchtige Bereiche, trotz hoher technischer Sicherheitsstandards wie z.B. Verbausysteme.

Ammann hat eine Maschine entwickelt, die für diese Baustellen ein optimaler Problemlöser ist: Die lenkbare Rüttelplatte APH1000 TC. Sie ist kraftvoll und sehr kompakt dank des leistungsfähigen liegenden Hatz Supra 1 D 90 V Dieselmotors, und erzielt auch in tiefsten Gräben und unwegsamsten Bereichen hohe Verdichtungsergebnisse. Der Anwender steuert dabei die Maschine von einem sicheren Standort aus, und zwar alternativ über Fernoder Kabelsteuerung.

Die Infrarot-Fernsteuerung muß nicht extra geladen werden, da sie durch die Solareinrichtung ständig betriebsbereit ist. Die max. Distanz zwischen Sender und Maschine beträgt 18 Meter. Über Kabel-Fernsteuerung ist die max. mögliche Distanz zwischen Sender und Maschine 8 Meter. Eine Nahabschaltung schützt den Anwender: bei weniger als 2 Metern zwischen Bediener und Maschine stoppt das Gerät bzw. ist generell nicht zu starten.

Die AVH 1000 TC arbeitet nach dem bewährten Prinzip der Vollhydraulik: Der Antrieb der Erregerwellen und die Verstellung der Zentrifugalgewichte erfolgen hydraulisch, dies garantiert eine schnelle Reaktion auf die Anwenderbefehle mit der Fernbedienung und schnelle Unterbrechung des Vortriebs in Gefahrensituationen. Verschleißanfällige Komponenten wie Fliehkraftkupplung oder Keilriemen entfallen.



## Extras serienmäßig

Die Sicherheit und einfache Bedienung der Maschine stehen im Mittelpunkt:

- Die Fernsteuerung ist mit einem Not-Aus-Schalter ausgerüstet – mit der Fernsteuerung wird der Motor gestartet und ausgeschaltet, der Motorstart ist im Leerlauf möglich
- Die Vibration ist beliebig zu- und abschaltbar
- Die Fahrtrichtung kann beliebig und schnell geändert werden
- Die auf der Maschine installierte Kontrollleuchte zeigt dem Anwender stets an, ob Infrarotkontakt zwischen Sender und Maschine besteht. Wendet sich der Bediener bewusst oder unbewusst von der Maschine ab, bleibt sie unverzüglich stehen
- Die Kabelfernsteuerung wird über die Elektrik der Maschine kontrolliert, ist nicht von der Elektronik abhängig (wichtig z.B. bei schlechten Witterungsbedingungen, bei denen der Sender nachgeladen werden muß)
- Elektronische Motorschutzabschaltung bei Ölmangel, Luftfilterverschmutzung oder Motorüberhitzung. Der Motor schaltet sich auch nach wiederholtem Start wieder ab
- Spürbar erhöhte Standzeiten des Luftfilters durch strömungsmechanisch optimierte Luftleitführung
- Diagnosefähigkeit der Elektronik mit Fehlerspeicheranzeige
- Einfache, störunanfällige Verkabelung
- Unterbringung des Senders und der Kabelsteuerung abschließbar unter der hinteren Verkleidungsklappe
- Sehr gute Zugänglichkeit der Wartungs- und Servicestellen
- Robuste, baustellengerechte Verschlüsse und Scharniere



# Technische Daten

1. Ergonomische Führungsdeichsel mit hydrostatischer Fahrsteuerung per Orbitrol

2. Geschlossener, aufklappbarer Oberwagen bietet optimalen Schutz der Funktionsteile und leichte Zugänglichkeit für Wartungsarbeiten

3. Luftgekühlter Dieselmotor von Hatz mit Öldruck-Mangelsicherung: leistungsstark und emissionsarm

4. Hydrostatische Verstellung der Umlaufgewichte erfolgt per Orbitrol am Deichselkopf

5. Hydrostatischer Antriebsmotor der Erregerwellen

6. Hydraulikpumpe sorgt für hydrostatische Antrieb und Steuerung und macht den verschleißintensiven mechanischen Keilriemenantrieb überflüssig

7. Optimierte Grundplatte sorgt für ausgewogene Laufeigenschaften, kraftvollen Vortrieb und hohe Steigfähigkeit

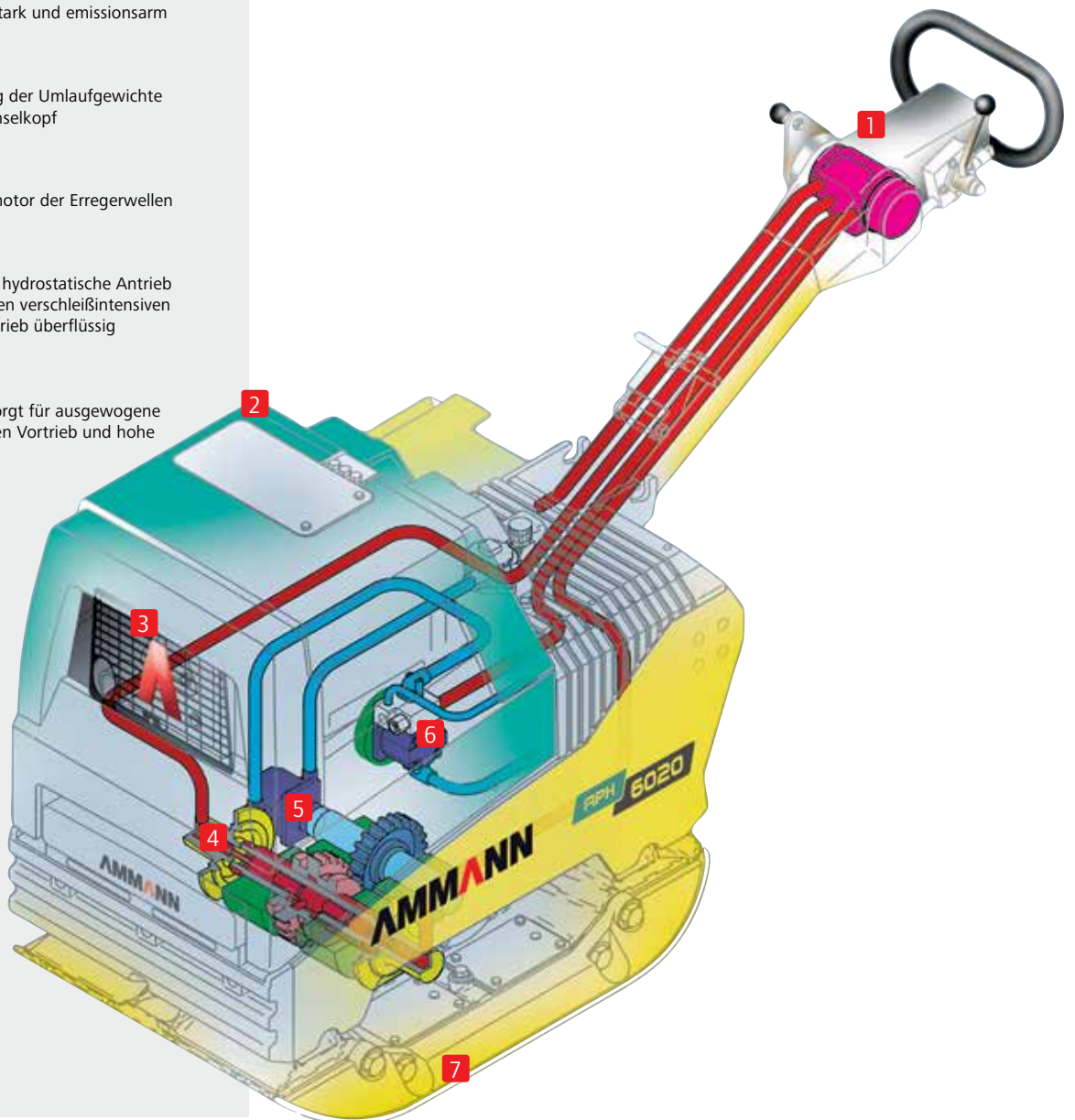



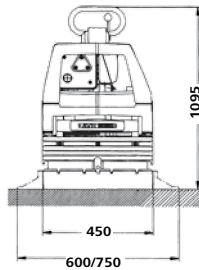
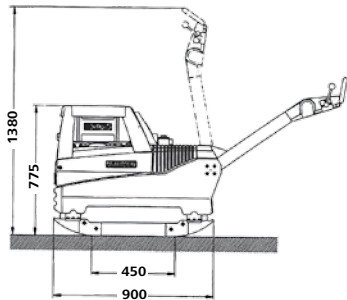

APH 5020

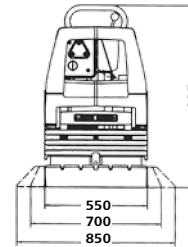
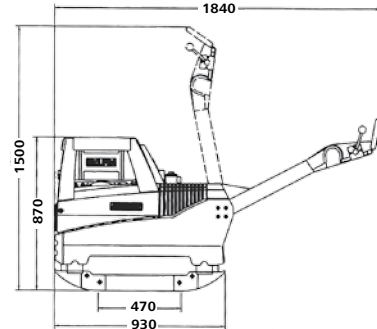

APH 6020

		APH 5020	APH 6020
		Hatz Diesel	Hatz Diesel
Betriebsgewichte CECE Grundgerät	kg (lb)	367 (807)	482 (1060)
mit Anbauwinkel	kg (lb)	385/400 (805/882)	490/500 (1080/1102)
mit Elektrostart	kg (lb)	+30 (66)	+30 (66)
Arbeitsbreite Grundgerät	mm (in)	450 (18)	550 (22)
mit Anbauwinkel	mm (in)	600/750 (24/30)	700/850 (28/33)
Motor		luftgekühlter Hatz-Diesel	luftgekühlter Hatz-Diesel
Typ		Supra 1 D 50 S	Supra 1 D 81 S
Leistung	HP (kW)	9,4 (7)	13,7 (10)
Drehzahl	U/min. (rpm)	2700	3000
Kraftstofftankinhalt	l (gal)	5 (1,1)	7 (1,5)
Verbrauch	l/h (gal/hr)	1,7 (0,4)	2,5 (0,6)
Ges. Rüttelkraft regelbar bis	kN (lbf)	50 (11)	60 (13)
Rüttelfrequenz regelbar bis	Hz (vpm)	65 (3900)	69 (4140)
max. Verdichtungstiefe	cm (in)	70 (28)	80 (31)
Arbeitsgeschwindigkeit	m/min (mph)	26 (1)	28 (1)
max. Steigfähigkeit	%	36	36
max. Schräglage	°	30	30
Grundgerät	m <sup>2</sup> /h (ft <sup>2</sup> /hr)	650 (1399)	925 (1991)
mit Anbauwinkel	m <sup>2</sup> /h (ft <sup>2</sup> /hr)	850/1050 (1830/2260)	1260/1430 (2712/3078)
Elektrostart		Option	Option
Sonderzubehör			
Anbauwinkel	mm (in)	75/150 (3/5,9)	75/150 (3/5,9)
Betriebsstundenzähler		x	x
Messsystem "ACE <sup>eco</sup> "		x	x
Not-Aus-Schalter (Standard bei Elektrostart)		x	x
Totmannschaltung		x	x

\*je nach Bodenbeschaffenheit



## Alle Vorteile auf einen Blick

1. Infrarot-Empfänger für Fernsteuerung mit integrierter Kontakt-Kontrollleuchte

2. Geschlossener, aufklappbarer Oberwagen bietet optimalen Schutz der Funktionsteile und leichte Zugänglichkeit für Wartungsarbeiten

3. Überdimensionales Luftfiltersystem mit aktiver Schmutzpartikelentfernung

4. Hydraulikpumpe sorgt für hydrostatischen Antrieb und Steuerung und macht den verschleißintensiven mechanischen Keilriemenantrieb überflüssig

5. Luftgekühlter Dieselmotor von Hatz mit Öldruck-Mangelsicherung: leistungsstark und emissionsarm

6. Hydrostatischer Antrieb der Erregerwellen mittels Hydraulikmotor

7. Optimierte Grundplatte sorgt für ausgewogene Laufeigenschaften, kraftvollen Vortrieb und hohe Steigfähigkeit

8. Hydrostatische Verstellung der Umlaufgewichte erfolgt per Fernsteuerung

9. Die „Black-Box“ überträgt die Befehle vom Empfänger über den Ventilblock ins Hydrauliksystem

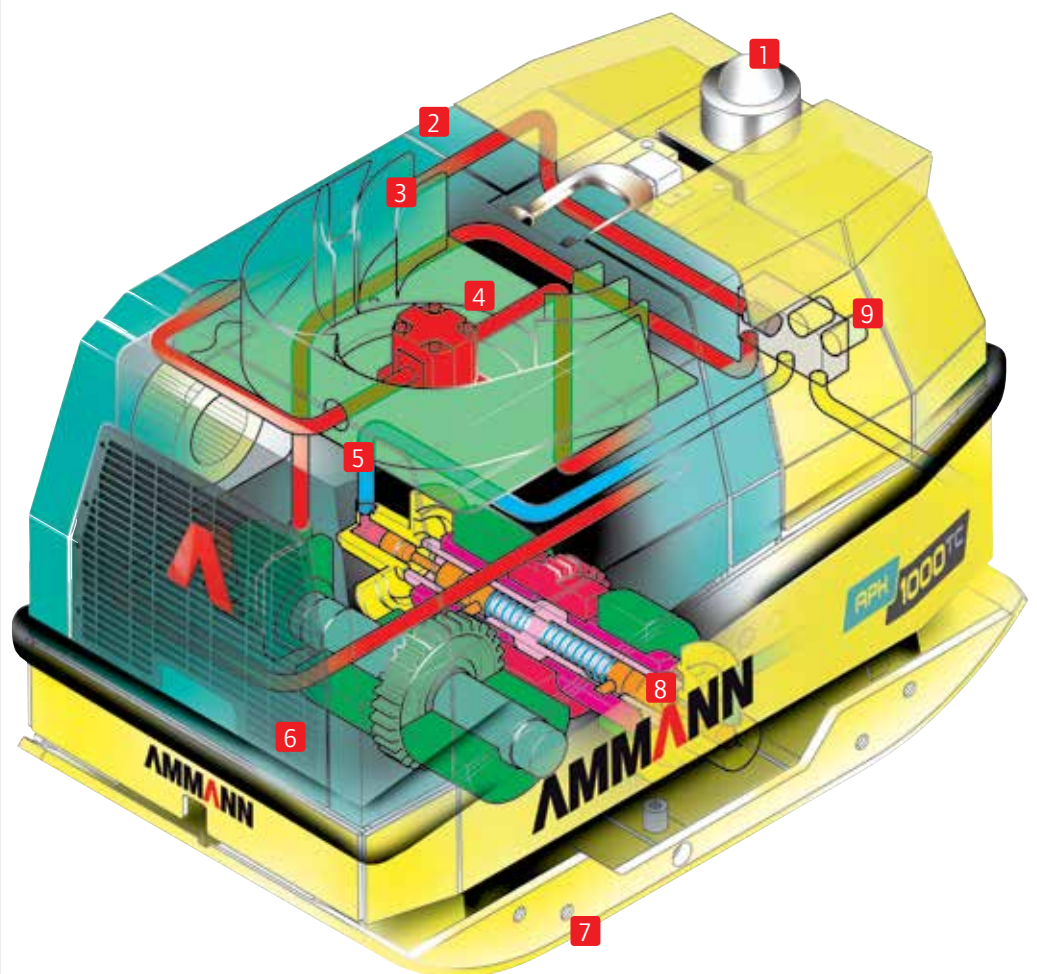



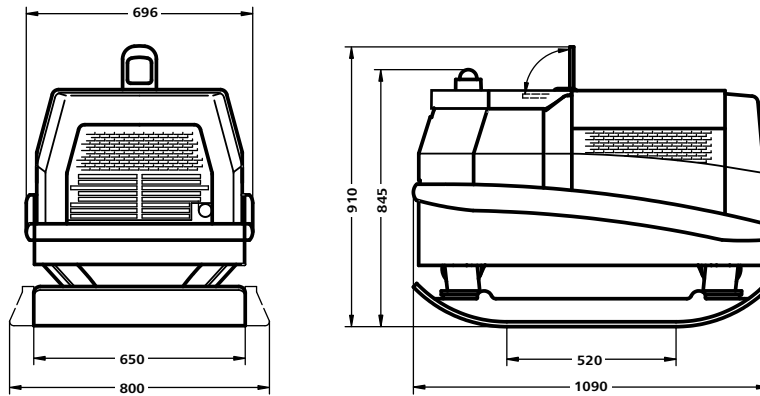

APH 1000 TC

		APH 1000 TC
<b>Betriebsgewichte</b>		
Grundgerät	kg (lb)	710 (1565)
mit Anbauwinkel	kg (lb)	747 (1643)
<b>Arbeitsbreite</b>		
Grundgerät	mm (in)	650 (26)
mit Anbauwinkel	mm (in)	800 (31)
Motor / Typ		luftgekühlter Hatz-Dieselmotor / 1 D 90 V
Leistung	HP (kW)	15,4 (10,9)
Drehzahl	U/min. (rpm)	2900
Kraftstofftankinhalt	l (gal)	10 (2,2)
Kraftstoffverbrauch	l/h (gal/hr)	2,5 (0,6)
Ges. Rüttelkraft	kN (lbf)	70 (15,7)
Rüttelfrequenz	Hz (vpm)	46 (2760)
max. Verdichtungstiefe	cm (in)	90 (35)
Arbeitsgeschwindigkeit	m/min (mph)	28 (1)
max. Steigfähigkeit	%	35
max. Schräglage	°	25
Grundgerät	m <sup>2</sup> /h (ft <sup>2</sup> /hr)	1090 (11733)
mit Anbauwinkeln	m <sup>2</sup> /h (ft <sup>2</sup> /hr)	1350 (14531)
<b>Serienzubehör</b>		
Infrarot- und Kabelfernsteuerung		
E-Start, Anbauwinkel 75 mm		
<b>Sonderzubehör</b>		
Betriebsstundenzähler		

\*je nach Bodenbeschaffenheit

**Australia:** Ammann Australia Pty. Ltd. | Narangba 4504

**Austria:** Ammann Austria GmbH | 4114 Neuhaus

**Brazil:** Ammann do Brasil | CEP: 94180-452 Gravataí/RS

**Bulgaria:** Ammann Bulgaria | 1700 Sofia

**China:** Ammann Construction Machinery Shanghai Co. Ltd. | Shanghai 201700

**Czech Republic:** Ammann Czech Republic a.s. | 54901 Nové Město nad Metují

Ammann Asphalt GmbH | 60200 Brno

**France:** Ammann France SAS | 94046 Créteil/Cedex

**Germany:** Ammann Asphalt GmbH | 31061 Alfeld (Leine)

Ammann Verdichtung GmbH | 53773 Hennef

Ammann Elba Beton GmbH | 76275 Ettlingen

**India:** Ammann Apollo India Private Ltd. | Ahmedabad 380 009

**Indonesia:** Ammann South East Asia | Jakarta 11530

**Italy:** Ammann Italy S.p.A. | 37012 Bussolengo

**Kazakhstan:** Ammann Kazakhstan LLP | Almaty 050051

**Netherlands:** Ammann Benelux B.V. | 7730 SK Ommen

**Poland:** Ammann Polska sp.z.o.o. | 02-230 Warszawa

**Romania:** Ammann Group Romania S.R.L. | 060233 Bucharest

**Russia:** Ammann Russia o.o.o. | 127 473 Moscow

**Singapore:** Ammann Singapore Pte. Ltd. | 307591 Singapore

**Spain:** Ammann Iberia S L | Madrid

**South Africa:** Ammann Construction Machinery South Africa | Benoni 1500

**Sweden:** Ammann Scandinavia | 211 20 Malmö

**Switzerland:** Ammann Switzerland Ltd. | 4901 Langenthal

Avesco AG | 4901 Langenthal

**Turkey:** Ammann Teknomak A.S. | Ankara 06370

**Ukraine:** OOO Ammann Ukraine | 03150 Kiev

**United Arab Emirates:** Ammann NME FZE | Dubai

**United Kingdom:** Ammann UK Ltd. | Warwickshire CV37 0TY

**USA:** Ammann America Inc. | Ponte Vedra | Florida 32082

Detailed information can be found at: [www.ammann-group.com](http://www.ammann-group.com)

